



# COMPACT 40-60

Divisore bottiglie  
*Bottle divider*

# COMPACT 40-60



## Divisore bottiglie / Bottle divider

### DESCRIZIONE

La macchina è completamente automatica, consente di distribuire equamente le confezioni (fardelli, bottiglie, lattine, ecc..) da 1 a 12 canali di uscita,

E' composto da:

- TELAIO DI BASE
- CARRELLO LONGITUDINALE
- CARRELLO TRASVERSALE
- GUIDE LATERALI
- QUADRO ELETTRICO

### FUNZIONAMENTO

La confezione arriva dal canale di ingresso e attraverso la combinazione del movimento trasversale – longitudinale, viene trasferita nei vari canali di uscita con guide telescopiche.

### DESCRIPTION

The machine is completely automatic. It evenly distributes packages (packs, bottles, tins, etc..) onto from 1 to 12 outfeed channels, It is made up of:

- BASIC FRAMEWORK
- LONGITUDINAL TROLLEY
- TRANSVERSAL TROLLEY
- SIDE GUIDES
- ELECTRICAL CONTROL BOARD

### OPERATION

The pack arrives from the infeed channel and, moving transversally and longitudinally, is transferred onto the various outfeed channels with telescopic guides.

### Dati tecnici generali / General technical specifications

Tempo di cambio formato / Size changing time	5-10 minuti / minutes
Peso / Weight	650 Kg
Potenza elettrica / Electrical power	2.5 KW
Tensione / Voltage	3 x 380V+N+T (50 Hz)
Altezza da terra trasporto bottiglie / Bottle conveyor belt height	1.100 mm

### Dati tecnici specifici compact 40 / Compact 40 technical specifications

Velocità / Speed	18 mt/1'
Produzione max / Max production	12.000 b/h

### Dati tecnici specifici compact 60 / Compact 60 technical specifications

Velocità / Speed	30 mt/1'
Produzione max / Max production	60.000 b/h

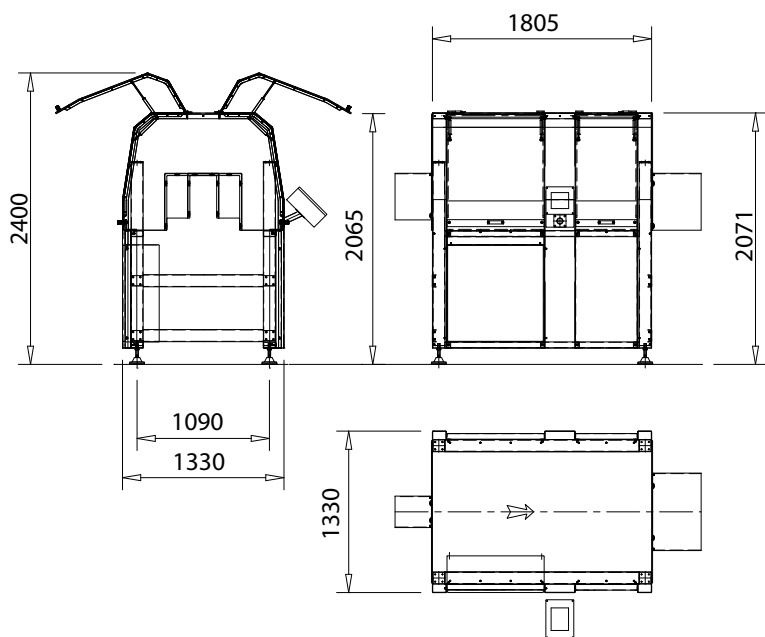

### Componentistica / Components

Riduttori / Gearboxes	BONFIGLIOLI
Motori brushless / Brushless motors	AXOR
Guide di scorrimento / Sliding guides	HIWIN
Componenti elettrici / Electrical components	OMRON
PLC	SIEMENS
Colore parti fisse / Colour of fixed parts	RAL 9006
Colore parti mobili / Colour of mobile parts	RAL 2004