



MINI COMBI 500 SM

Monoblocco di confezionamento speciale per mortadelle
Special packaging monobloc for mortadella

MINI COMBI 500 SM



Monoblocco di confezionamento speciale per mortadelle / Special packaging monobloc for mortadella

DESCRIZIONE

La macchina, completamente automatica, è idonea per il confezionamento di prodotti alimentari tipo salumi con differenti peso e dimensioni in scatole di cartone tipo americano. La macchina può essere integrata con sistema di inserimento alveari, con sistema di chiusura a colla o a nastro adesivo in pvc. E' composta da:

- GRUPPO FORMATURA SCATOLE
- GRUPPO INCARTONAMENTO PRODOTTO
- NASTRO TRASPORTO SCATOLE
- NASTRO TRASPORTO PRODOTTO
- GRUPPO CHIUDICARTONI A COLLA O A NASTRO ADESIVO
- QUADRO ELETTRICO IN ACCIAIO VERNICIATO

FUNZIONAMENTO

Progettata con meccanismo molto semplice, rende la macchina molto affidabile e silenziosa.

Il braccio di presa del prodotto è supportato da guide a basso attrito.

Il movimento del carrello è meccanico, con partenza ed arrivo ad accelerazione e decelerazione costante grazie al sistema biella e manovella, atto a garantire una minima sollecitazione delle parti meccaniche, anche quando la produzione è a valori elevati.

Nella macchina sono predisposti due pomoli nel lato operatore per facilitare il cambio dell'attrezzatura di presa del prodotto da confezionare.

Con l'avanzamento della scatola tramite la motorizzazione a nastri laterali, avviene la chiusura della falda anteriore, mentre la chiusura della falda posteriore avviene con un dispositivo pneumatico a leva; successivamente si chiudono le falde laterali con dei tondini; quindi la scatola viene sigillata dal gruppo incollatore sia nella parte superiore che nella parte inferiore.

Tutte le regolazioni inerenti il cambio formato sono facilitate dalla presenza di volantini con contagiri che indicano la posizione di riferimento dei vari formati che la macchina è in grado di fare; il tutto con la massima rapidità.

DESCRIPTION

The machine is completely automatic. It is suitable to pack food products, such as salami, with different weight and size measurements in American-type boxes. The machine can be integrated with honeycomb separator insertion systems and glue or PVC tape sealing systems.

It is made up of:

- BOX FORMING UNIT
- PRODUCT CARTONING UNIT
- BOX CONVEYOR BELT
- PRODUCT CONVEYOR BELT
- GLUE OR TAPE SEAL CARTON CLOSING UNIT
- PAINTED STEEL ELECTRICAL CONTROL BOARD

OPERATION

Designed with a very simple mechanism, making the machine reliable and silent. The product gripping arm is supported by low-friction guides.

The trolley is moved mechanically, with starting and stopping at constant acceleration and deceleration. This is due to a connecting rod and crank which ensure minimum stress to the mechanical parts, even in the presence of a high amount of production.

There are two knobs on the machine on the operator side to facilitate gripping tool change of the product to be packed.

The front flap is sealed as the box is moved forward by side belts, while sealing of the back flap is carried out by a pneumatic lever device. Subsequently the side flaps are closed by the steel rods. The top and bottom of the box are sealed by the gluing unit.

All adjustments regarding size changes are facilitated by the presence of hand wheels with rotation meters which indicate the reference position of the various sizes which the machine is capable of processing. The whole process is carried out rapidly.

Dati tecnici / Technical specifications

Peso prodotto / Weight of product	30-50 kg
Produzione cicli/ora / Cycles/hour	500
Tempo di cambio formato / Size changing time	5-10 minuti / minutes
Peso / Weight	1600 kg
Potenza elettrica / Electrical power	7 kw
Protezione elettrica / Electrical protection	IP54
Tensione / Voltage	3 x 380V + T (50 Hz)
Pressione aria / Air pressure	6 BAR
Consumo aria NL/1' / Air consumption NL/1'	120
Altezza da terra trasporto contenitori / Container conveyor belt height	1050 mm
Altezza da terra trasporto cartoni / Box conveyor belt height	650 mm

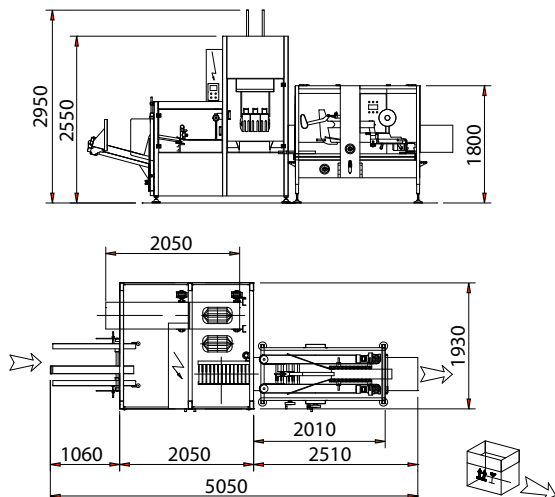

Componentistica / Components

Riduttori / Gearboxes	BONFIGLIOLI
Motori elettrici / Electric motors	MGM
Pneumatica / Pneumatics	CAMOZZI
PLC	SIEMENS
Gruppo incollatore / Gluing unit	PREO
Componenti elettrici / Electric components	OMRON
Colore parti fisse / Colour of fixed parts	RAL 9006
Colore parti mobili / Colour of moving parts	RAL 2004