



MINI BOXING 500/1000

Incartonatrice - Incassettatrice
Case packer

**LINEA
MEDIA/BASSA
VELOCITA'**

**MEDIUM/LOW
SPEED LINE**

LINEA MEDIA/BASSA VELOCITA'

MEDIUM/LOW SPEED LINE

MINI BOXING

500/1000 Incartonatrice - Incassettatrice Case packer



DESCRIZIONE

La macchina è completamente automatica, atta all'incartonamento di contenitori di vario tipo e dimensioni, in scatole di cartone tipo americano o casse PVC, con o senza divisori. Può essere realizzata anche in versione decassettatrice.

E' composta da:

- TELAIO DI BASE
- TESTATA DI PRELIEVO
- NASTRO TRASPORTO SCATOLE
- NASTRO TRASPORTO BOTTIGLIE
- QUADRO ELETTRICO IN ACCIAIO VERNICIATO COMPRENDENTE

FUNZIONAMENTO

La scatola viene fermata nel trasportatore tramite un dispositivo di arresto meccanico, ed un centratore assicura la sua corretta posizione. Successivamente la testata di prelievo preleva il prodotto dal nastro trasportatore, e deposita i contenitori sul fondo del contenitore. Tutte le funzioni della macchina sono assistite da un PLC, con sicurezze nei singoli movimenti.

DESCRIPTION

The above mentioned machine is completely automatic and suitable for packing glass and plastic bottles, jars, etc. in carton boxes, trays, PVC cases, with or without partitions.

It consists in:

- BASIC FRAME
- GRIPPING HEAD
- BOX CONVEYOR
- PRODUCTS TO BE PACKAGED CONVEYOR
- MOBILE CENTERING DEVICE
- PAINTED STEEL ELECTRIC BOARD

OPERATION

The container is stopped inside the conveyor by a mechanical stop, and a centering device ensures its correct positioning. Successively, the picking head picks up the product and places it on the container's bottom. All the machine functions are controlled by PLC, with safety devices on each movement

Dati tecnici / Technical specifications

	MINI BOXING 500	MINI BOXING 1000
Altezza min. piano di scorrimento cont. / Minimum high level container sliding	490 mm	490 mm
Altezza min. piano tappeto prodotti / Minimum high level product carpet	800 mm	800 mm
Peso / Weight	2600 Kg	2600 Kg
Potenza elettrica / Electric power	5 Kw	5 Kw
Protezione elettrica / Electric protection	IP54	IP54
Aria compressa / Air pressure	6 BAR	6 BAR
Consumo aria n/1' / Air consumption n/1'	50	50
Configurazione contenitori / Format configuration	2x3, 3x4, 5x4, 6x4	2x3, 3x4, 5x4, 6x4
Rumorosità / Noise level	67 Db	67 Db
Tempo di cambio formato / Changing format time	8 minuti / minutes	8 minuti / minutes
Produzione cartoni-cestelli/1' / Cases-boxes production/1'	8	16

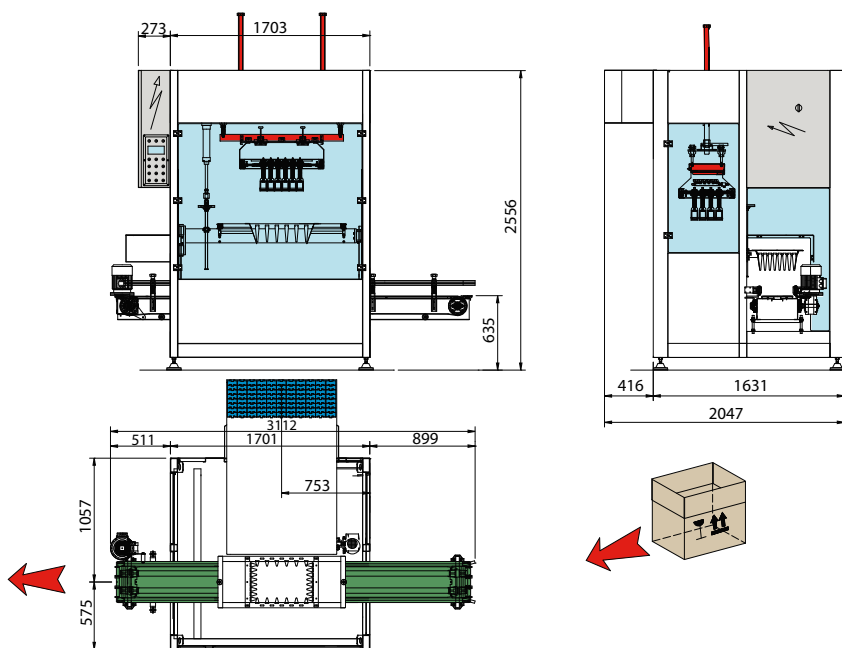

Componentistica / Components

Riduttori / Gearboxes	BONFIGLIOLI
Motori elettrici / Electric motors	SEIPEE
Pneumatica / Pneumatics	CAMOZZI
PLC	SIEMENS
Componenti elettrici / Electric components	OMRON
Colore parti fisse / Colour of fixed parts	RAL 9006
Colore parti mobili / Colour of moving parts	RAL 2004